

# ВИБРОПОГРУЖЕНИЕ В СТЕСНЕННЫХ УСЛОВИЯХ ОБОРУДОВАНИЕМ



## И НОВЫЕ РАЗРАБОТКИ **DIESEKO GROUP**

*Семинар*

*«Специальная техника и технологии для устройства оснований и фундаментов»*

*28.2.2018, Краснодар*

# СОДЕРЖАНИЕ

## 1. СВАЕБОЙНОЕ ОБОРУДОВАНИЯ MOVAX

- Вибропогружатели Movax
- Система управления Movax MCS
- Типы погружаемого элемента
- Вибропогружение внутри зданий
- Погружение шпунта под мостом
- Погружение шпунта вблизи городских построек
- Погружение трубчатых свай RR/RD

## 2. ОБОРУДОВАНИЕ, ВЫПУСКАЕМОЕ DIESEKO GROUP

- Самый большой погружатель в мире
- Горизонтально-поворотный механизм
- Модульные вибропогружатели
- Многофункциональные установки
- Гидромолоты NL
- Резонаторы

# Сваебойное оборудование MOVAX



**Вибропогружатели**



**Сваебойные молоты**



**Буровые вращатели**



**Оборудование для  
лидерного бурения**



# Вибропогружатели Movax

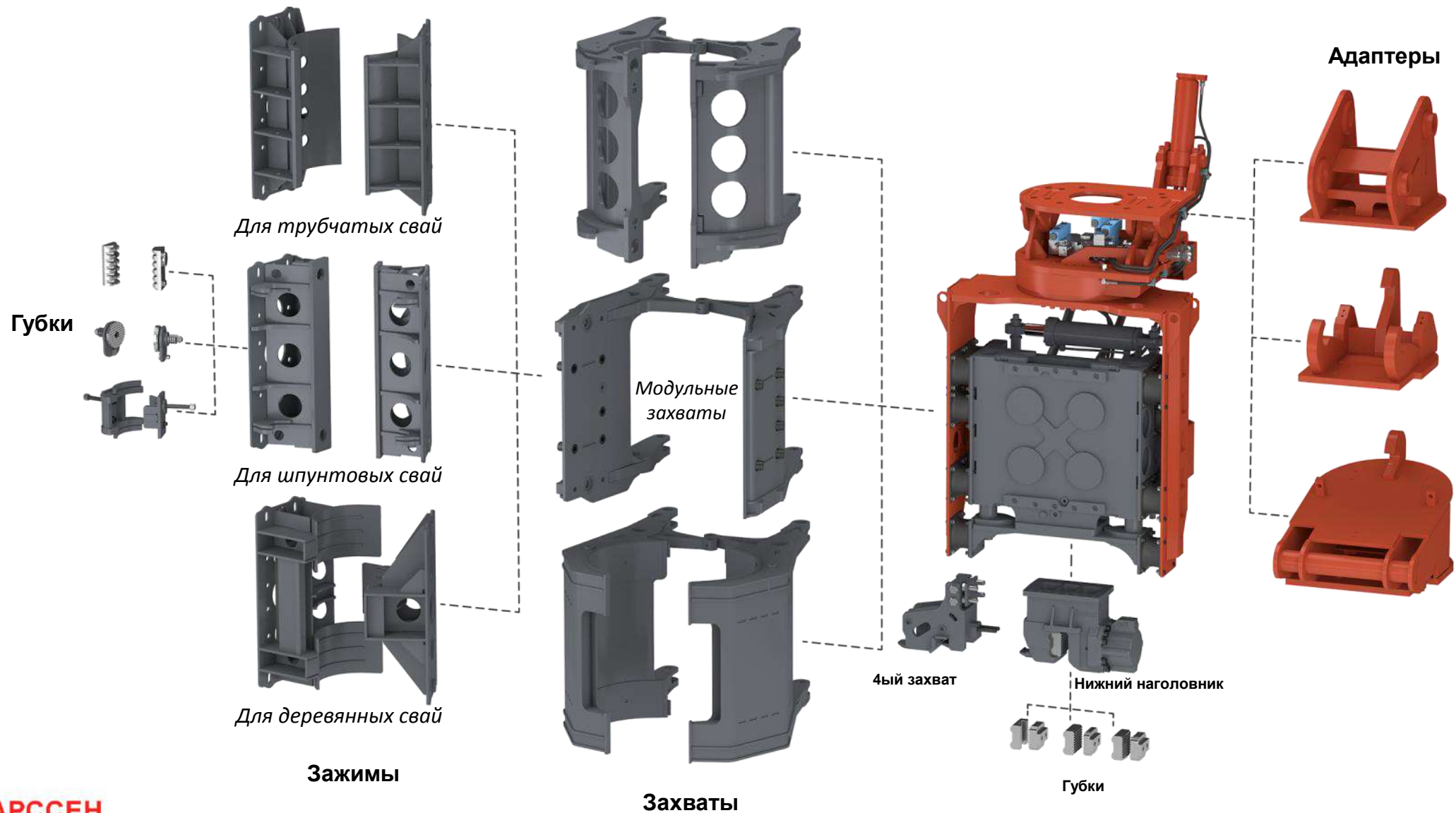

# Вибропогружатели Movax SG

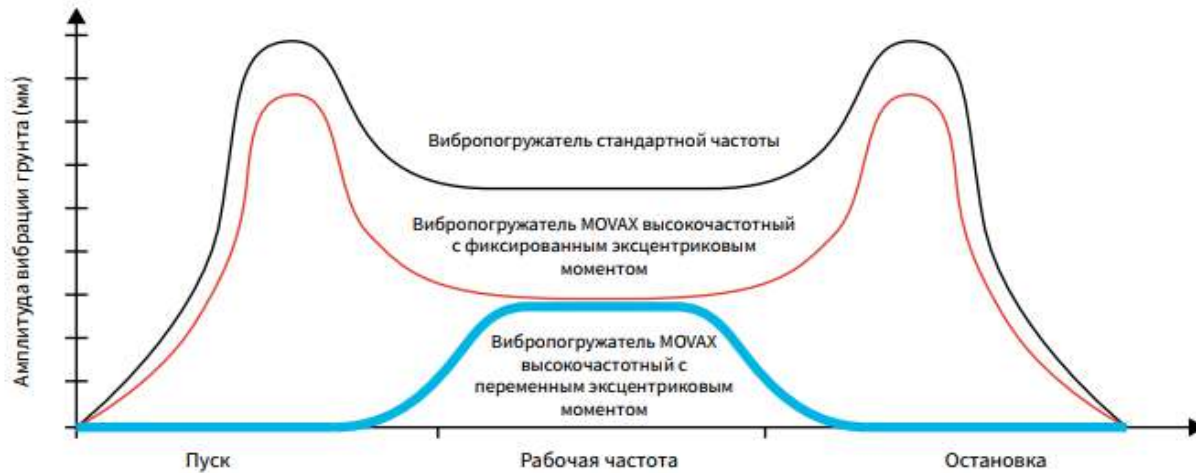
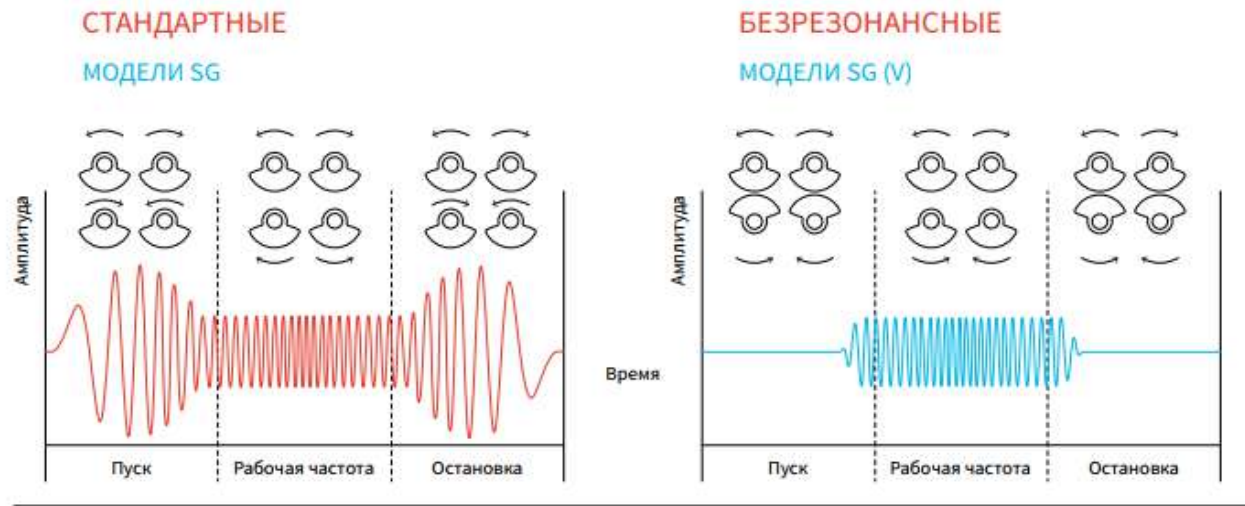

Безрезонансный вибропогружатель SG 50V в Австралии

Вибрационное воздействие на окружающую среду можно минимизировать при работе на высоких частотах (обычно выше 38 Гц). Это позволяет избежать возникновения колебаний на собственных частотах окружающих конструкций.



# Информационные системы MOVAX

- mFleet Management
- mPiling Management

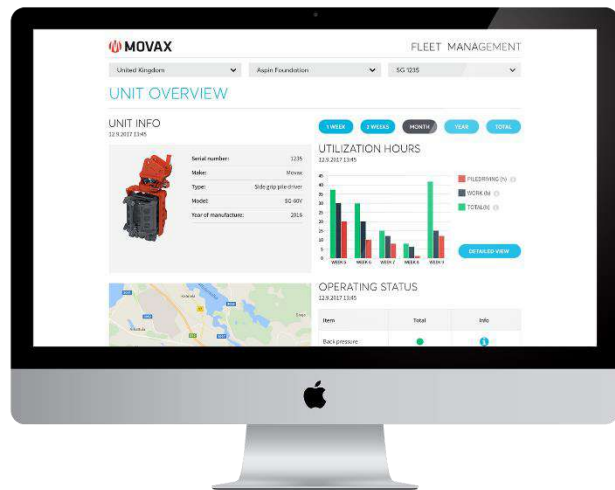

Используются для создания отчетности по процессу выполнения свайных работ и мониторингу эксплуатации, производительности и состояния оборудования MOVAX



# Типы погружаемого элемента

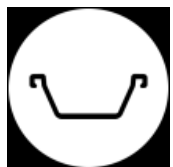

Шпунтовые

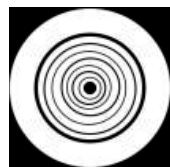

Деревянные



Трубчатые

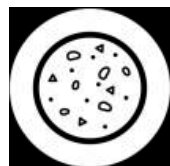

Бутонабивные



Двутапоровые

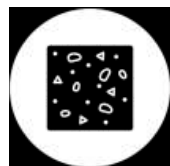

Монолитные

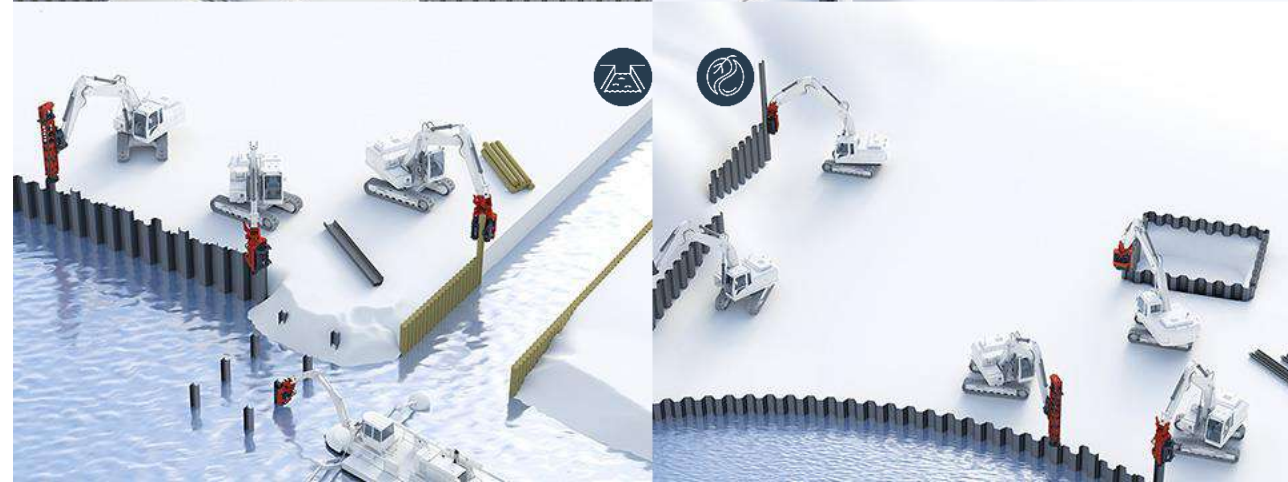

# Погружение свай оборудованием MOVAH внутри зданий



# Применение вибропогружателя MOVAX под мостом



# Применение вибропогружателя MOVAX вблизи зданий



Movax SG-60, Финляндия



Movax SP-60F, Швеция



Movax SG-75,  
Санкт Петербург

# Погружение трубчатых свай RR/RD вибропогружателем MOVAX



# ОБОРУДОВАНИЕ, ВЫПУСКАЕМОЕ DIESEKO GROUP

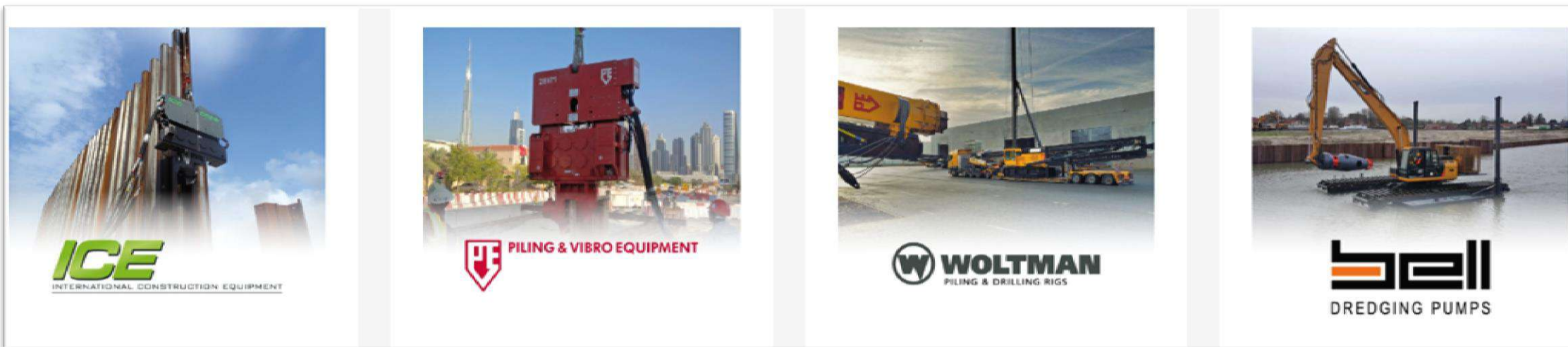

**DIESEKO  
GROUP**

**САМЫЙ БОЛЬШОЙ  
ВИБРОПОГРУЖАТЕЛЬ В МИРЕ  
PVE 500M**

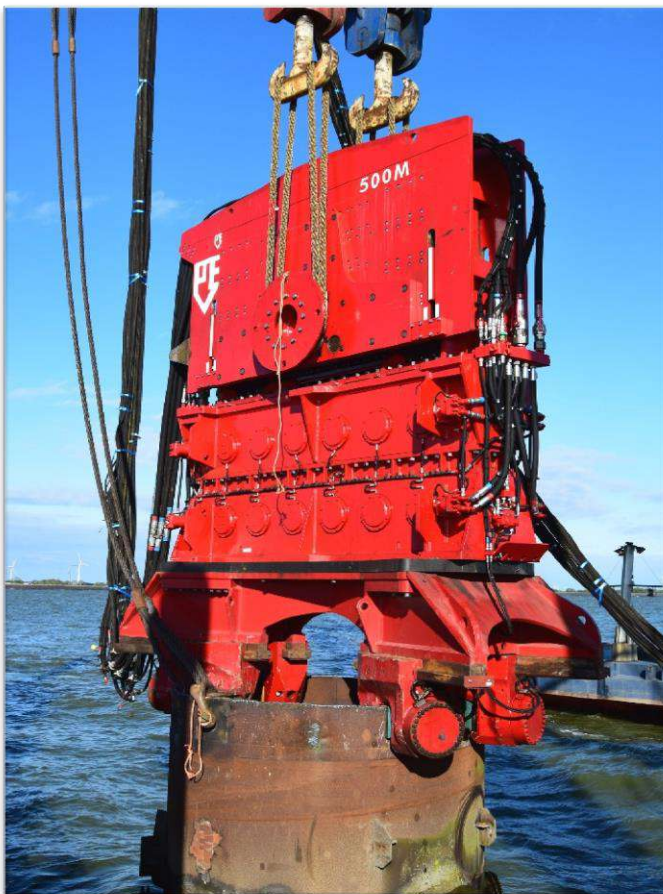

**DIESEKO  
GROUP**

**ДЕМОНСТРАЦИЯ  
ВИБРОПОГРУЖАТЕЛЯ PVE 500M**



# ГОРИЗОНТАЛЬНО-ПОВОРОТНЫЙ МЕХАНИЗМ

Вспомогательная система подъёма трубной сваи с горизонтальным поворотным механизмом



# ГОРИЗОНТАЛЬНО-ПОВОРОТНЫЙ МЕХАНИЗМ



# DIESEKO GROUP ВИБРОПОГРУЖАТЕЛЬ PVE 300M



**DIESEKO  
GROUP**

**ПРИНЦИП «МОДУЛЬНОСТИ»**



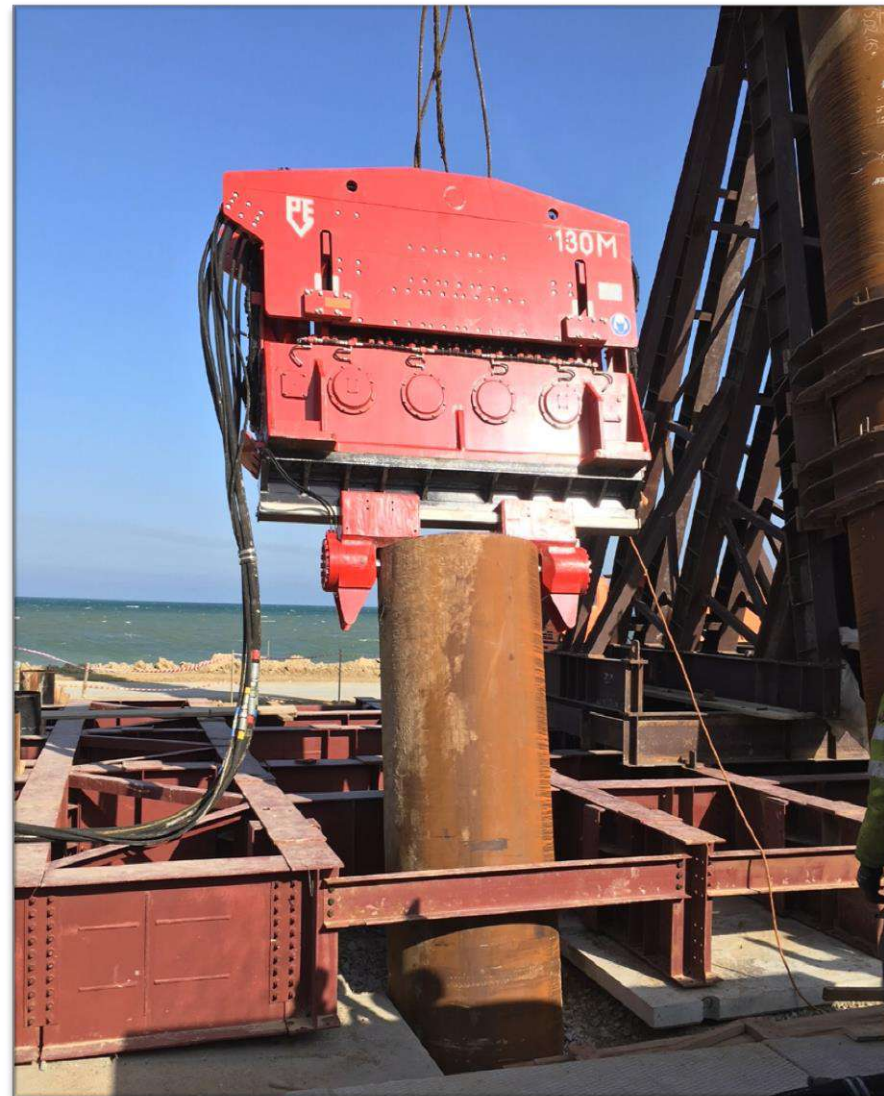
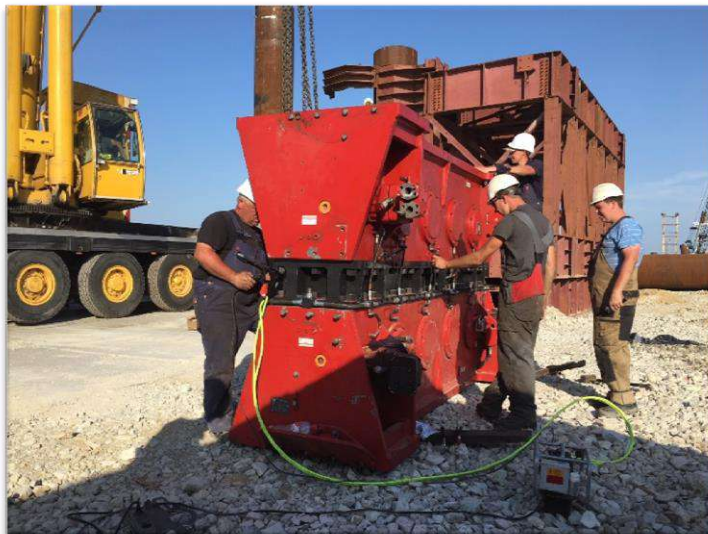

## МОДУЛЬНЫЕ ГИДРОСТАНЦИИ





# СВАЕБОЙНОЕ И БУРИЛЬНОЕ ОБОРУДОВАНИЕ ОТ **WOLTMAN PILING & DRILLING RIGS**



**СВАЕБОЙНЫЕ  
УСТАНОВКИ**



**ОБОРУДОВАНИЕ ТИПА PDS  
(ЛИДЕРНЫЕ СТОЙКИ НА  
ОСНОВЕ ГУСЕНИЧНЫХ  
КРАНОВ)**



**БУРОВЫЕ  
УСТАНОВКИ**



**W WOLTMAN**  
PILING & DRILLING RIGS

# ДЕМОНСТРАЦИЯ СВАЕБОЙНОЙ УСТАНОВКИ СО СВАЕБОЙНЫМ МОЛОТОМ PVE

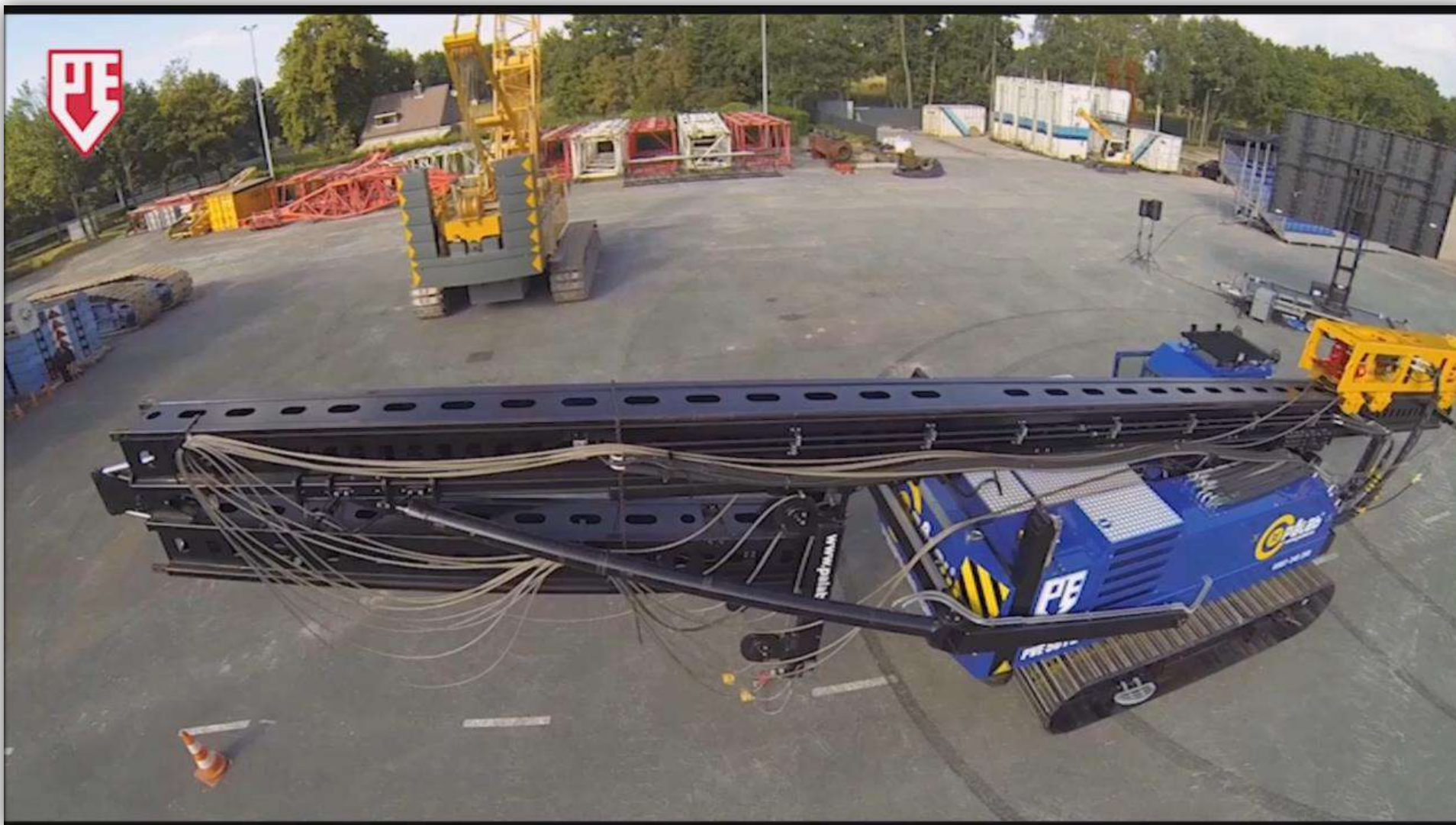



**W WOLTMAN**  
PILING & DRILLING RIGS

# ИНТЕРЕСНЫЕ РЕШЕНИЯ

## многофункциональная сваебойная установка





# ИНТЕРЕСНЫЕ РЕШЕНИЯ

## многофункциональная сваебойная установка





**W WOLTMAN**  
PILING & DRILLING RIGS

## СВАЕБОЙНАЯ УСТАНОВКА **PVE 300PD**



# ГИДРОМОЛОТЫ NL КОМПАНИИ DIESEKOGROUP



**DIESEKO  
GROUP**

**РЕЗОНАТОР PVE RD260**





**БЛАГОДАРИМ ЗА ВНИМАНИЕ!**